

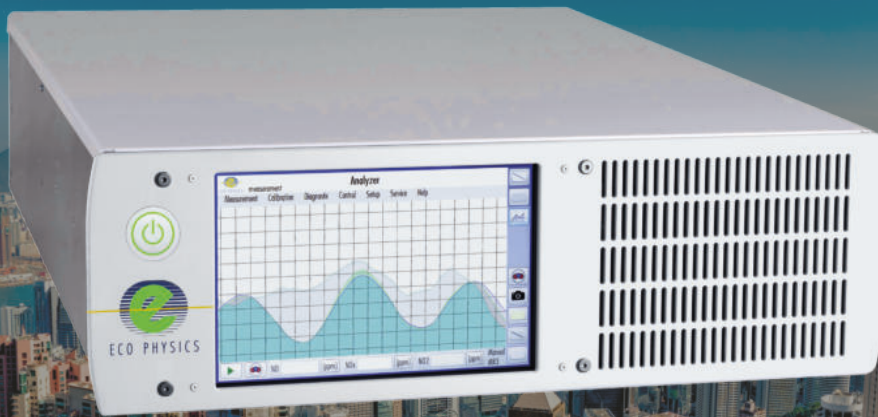

ECO PHYSICS nCLD AL²

ANWENDUNGSBEISPIELE

- Umgebungluftmessungen
- In- und Outdoor-Anwendung
- Zertifizierung und Kalibrierung
- Forschung



Der nCLD AL² ist Teil der neusten Generation von Präzisionsmesssystemen für die Umgebungsluft. Einzigartig in Geschwindigkeit und Zuverlässigkeit, ist der nCLD AL² modular aufgebaut und dafür konzipiert NO, NO₂ und NO_x simultan zu messen. Sein Graphical User Interface (GUI) zeigt die Messdaten zudem individuell an und ermöglicht die Verbindung zu den Daten anderer Geräte.

Messung von:

- NO
- NO₂
- NO_x

Flexible Überwachung der Umgebungsluft

Der nCLD AL² ist das ideale Instrument zur Überwachung der Umgebungsluft, sei es in Racks, Luftüberwachungsstationen oder mobilen Laboreinheiten. Neben der Umgebungsluft ist der Analysator auch zur Kontrolle von Produktionsstätten oder Bürobereichen geeignet. Der nCLD AL² ist ein 2-Kanal-NO_x-Detektor basierend auf einem modularen Prinzip. Die Messbereiche sind individuell einstellbar; die Messwerte sind NO, NO₂ und NO_x und der Probengaseingang des Gerätes arbeitet bei Umgebungsdruck. Die Kalibrierung und Einstellung der Messeinheit lassen sich schnell und automatisiert durchführen und alle notwendigen Daten werden permanent intern gespeichert.

Bedienerfreundlichkeit mit dem „GUI“

Das neue berührungssensitive Graphical User Interface (GUI) versetzt den Anwender in die Lage, den Gerätemodus und die Datenverarbeitung individuell einzustellen. Der leuchtstarke 8"-Monitor verschafft einen klaren Überblick und erlaubt es, die Werte in numerischer und grafischer Weise darzustellen. Vielfältige digitale Ein- und Ausgänge sichern einen optimalen Datentransfer sowie Flexibilität bei der Steuerung und Wartung, während gleichzeitig herausragende Genauigkeit und Zuverlässigkeit sichergestellt werden.

Kompakt, modular und intelligent!

Das Design des nCLD AL² ist kompakt und modular. Jede wichtige Komponente des Chemilumineszenz-Analysators verfügt über ihre eigene Logikeinheit (CPU) die mit den anderen Gerätekomponenten per BUS-Kommunikation Daten austauscht. Dieser neue und intelligente Aufbau verbessert sowohl Zugriffs- als auch Servicefreundlichkeit. Das Messprinzip ist in Übereinstimmung mit der Standardmessmethode zur NO_x-Ermittlung in Umgebungsluft (EN 14211).

- Schnelle Systemintegration und Rackmontage
- Kompaktes und modulares Design
- Nahezu wartungsfrei, auch im Dauerbetrieb
- Vier frei wählbare Messbereiche

Graphical User Interface "GUI" für Messwertdarstellung, Datenverarbeitung und Datenübertragung

Parameter	Value
NO	634.0 ppb
NOx	644.0 ppb
NO2	10.0 ppb

messbar besser

Messgerätetyp	2-Kammer CLD mit 2 gekühlten PMT zur simultanen Messung von NO, NO ₂ , NO _x
Messbereiche	0 - 100 ppb bis 0 - 50.000 ppb, vier Bereiche frei wählbar
Nachweisgrenze*	0,4 ppb
Nullpunktrauschen (1σ)*	<0,2 ppb
Verzögerungszeit	<3 s
Anstiegszeit (0-90%)	<1 s (bei inaktivem Filter und im 1-Kanal Modus)
Temperaturbereich	0 - 40°C
Feuchtetoleranz	5-95% rel. Feuchte (nicht-kondensierend, Umgebungsluft und Probegas)
Flussrate Probegas	1,0 l/min
Eingangsdruck	600 - 1.200 mbar abs.
Trockenluft für O ₃ - Generator	Intern erzeugt (keine externe Gasversorgung nötig)

Leistungsaufnahme	350 VA (inkl. Membranpumpe und Ozonerstörer)
Versorgungsspannung	100 - 240 V/50 - 60 Hz
Schnittstellen	USB(3x), HDMI, Bluetooth, RS232 (ohne 9-Pol Anschluss), LAN, WLAN
Abmessungen	Höhe: 133 mm (5¼") Breite: 450 mm (19") Tiefe: 540 mm (21,2")
Gewicht	23 kg (51 lb)
Lieferumfang beinhaltet	nCLD AL ² Analysator, Netzkabel, FTDI-RS232-USB-Kabel, USB-LAN Adapter
Standard	nCLD AL ² · Y-Molybdän-Konverter
Optionen	<ul style="list-style-type: none"> · Analogausgänge (externe Box) · USB-RS232 9-Pol. Anschluss · 0 - 10 V · 4 - 20 mA bei 500 Ω max.

FLUSSDIAGRAMM

*Abhängig von der Filterzeit
Verbindungseigenschaften sind regionsspezifisch
ECO PHYSICS behält sich das recht vor diese Spezifikationen jederzeit ohne Ankündigung zu ändern

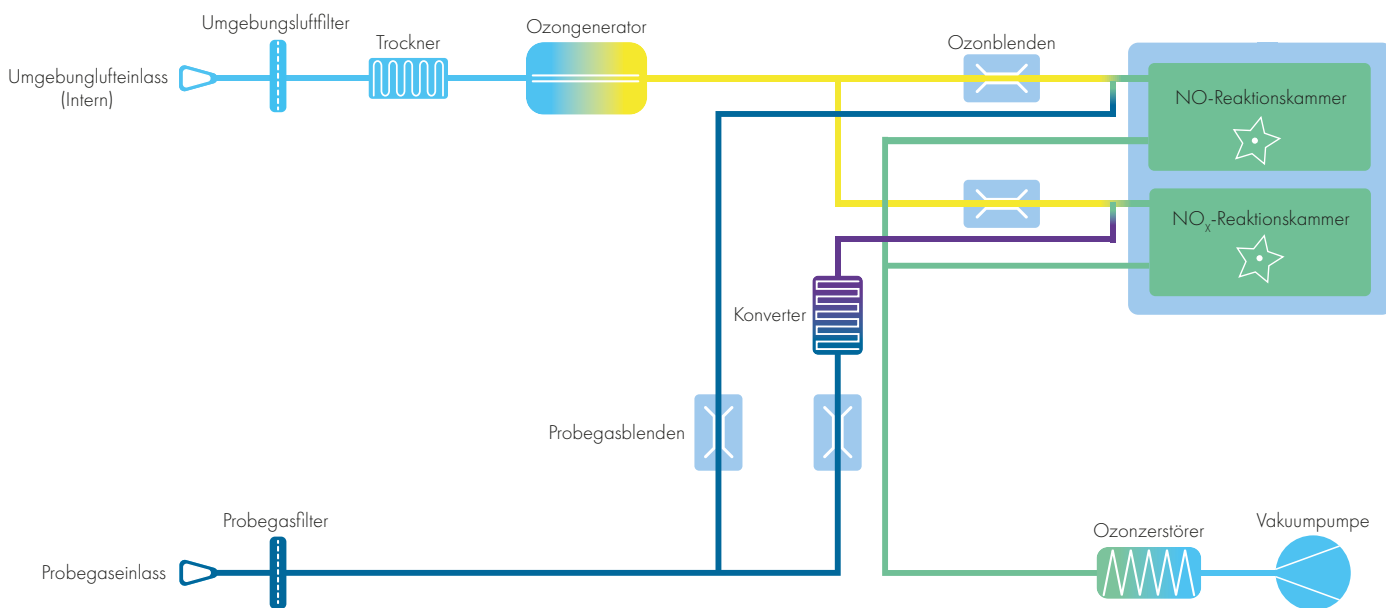

ECO PHYSICS